

## 製品仕様書

製品名称 : OAP型支持脚

### 目次

1. 製品仕様
2. 製品形状図
3. 適応床高
4. 梱包仕様
5. 基本床伏せ図
6. 基本床構成

泰成 株式会社

〒399-4102 長野県駒ヶ根市飯坂2-8-34

## 1. 製品仕様

### 1-1. 支持脚

#### ① 台座

項目	仕様・品質	
台座プレート部材質	溶融めっき鋼帯 (ZAM)	MSM-HC-DZC 190
ナット部材質	JIS G 3507-1 (冷間圧造用炭素鋼-第1部:線材) SWRCH10R (相当) または JIS G 3507-2 (冷間圧造用炭素鋼-第2部:線) SWCH10R (相当) または JIS G 3505 (軟鋼線材)	SWRM6 (相当) または SWRCH10R (相当)
ナット部表面処理	JIS H 8610 (電気亜鉛めっき)	3級
寸法	2. 製品形状図参照	
外観	ネジ部にキズのないこと	
	めっき剥離のないこと	
ナットかしめ	台座プレートとナットにガタのないこと	
その他	使用上支障のないこと	

#### ② 支持ボルト

(OAP-60~190)

項目	仕様・品質	
ボルト部材質	JIS G 3445 (機械構造用炭素鋼鋼管)	STKM11A (相当) または STKM12C (相当)
ボルト部表面処理	亜鉛ニッケル合金めっき	5 $\mu$ m 以上
加締めカラー材質	溶融めっき鋼帯 (ZAM) JIS G 3445 (機械構造用炭素鋼鋼管)	MSM-HC-DZC 90 または STKM11A (相当)
加締めカラー表面処理※	亜鉛ニッケル合金めっき	5 $\mu$ m 以上
ベースプレート材質	溶融めっき鋼帯 (ZAM)	MSM-HC-DZC 190
樹脂ワッシャー材質	ポリカーボネート	
寸法	2. 製品形状図参照	
外観	ネジ部にキズのないこと	
	めっき剥離のないこと	
その他	使用上支障のないこと	

※溶融めっき鋼帯は表面処理済。

(OAP-210~540)

項目	仕様・品質	
ボルト部材質	JIS G 3445 (機械構造用炭素鋼鋼管) 溶融めっき鋼帯 (ZAM)	STKM11A (相当) または STKM12C (相当) または STKM11A (相当)
ボルト部表面処理*	亜鉛ニッケル合金めっき	5 $\mu$ m 以上
加締めカラー材質	JIS G 3445 (機械構造用炭素鋼鋼管)	STKM11A (相当)
加締めカラー表面処理	亜鉛ニッケル合金めっき	5 $\mu$ m 以上
ベースプレート材質	溶融めっき鋼帯 (ZAM)	MSM-HC-DZC 190
ばねワッシャー材質	JIS G 4313 (ばね用ステンレス鋼帯)	SUS304-CSP1/2H
寸法	2. 製品形状図参照	
外観	ネジ部にキズのないこと	
	めっき剥離のないこと	
その他	使用上支障のないこと	

※溶融めっき鋼帯は表面処理済。

### ③クッションゴムシート

項目	仕様・品質	
材質	EPDM	硬さ 65 $\pm$ 5°
寸法	2. 製品形状図参照	
その他	使用上支障のないこと	

### 1-2.接着剤

項目	仕様・品質	
材質	ポリウレタン系	
寸法	200ml	
その他	シアン化合物、有機リン化合物、ヒ素及びその化合物、ホルムアルデヒド、水質汚濁防止法に係る重金属類、PCB、フェノール等の物質、トルエン、キシレン及び木材保存剤、可塑剤、防蟻剤は使用していない。	

### 1-3.床パネル固定ねじ

項目	仕様・品質	
材質	JIS G 3507-2 (冷間圧造用炭素鋼-第2部:線) SWCH10R	
寸法	M6 $\times$ 35mm	
その他	使用上支障のないこと	

## 2. 製品形状図

### 2-1. 支持脚

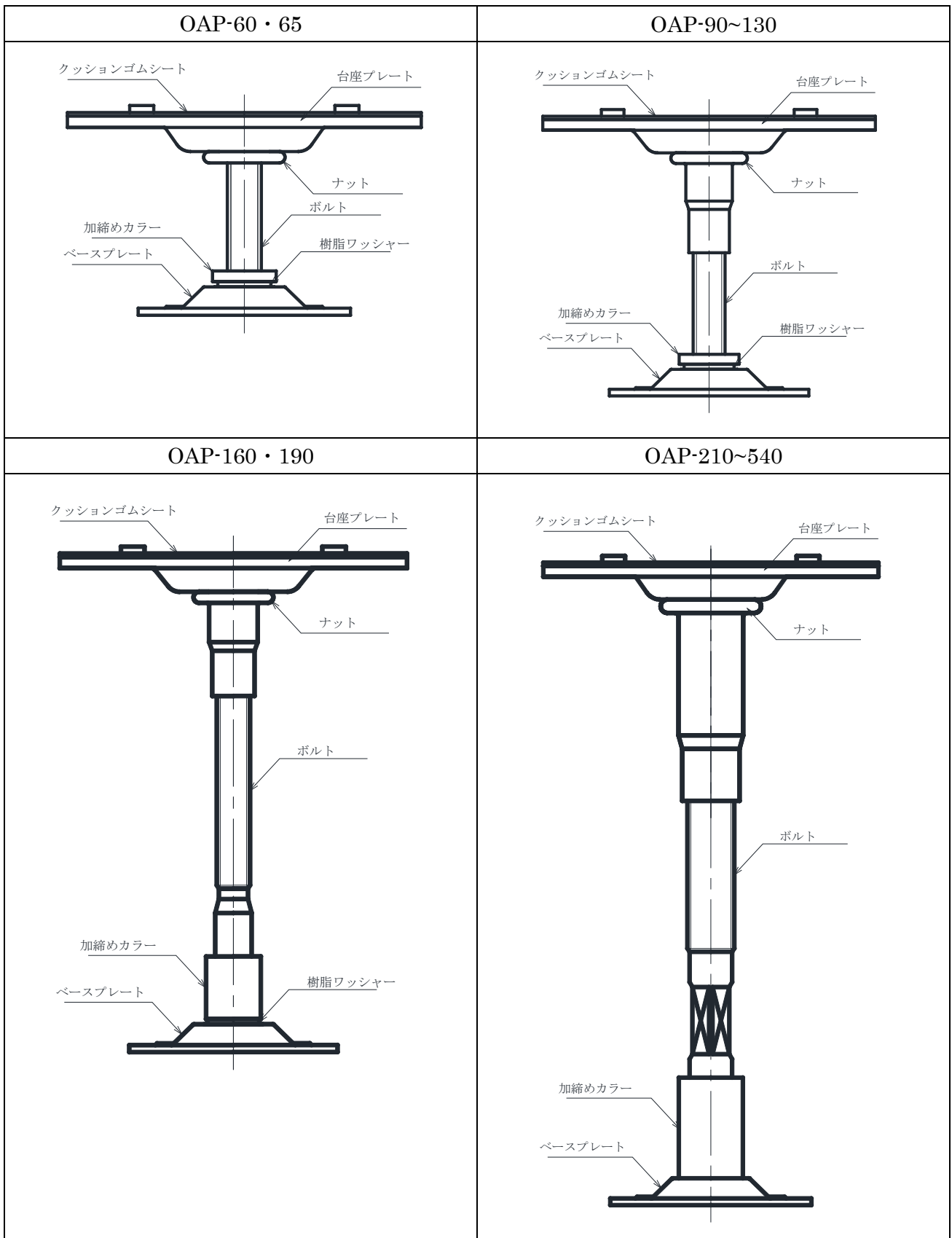

2-2.台座

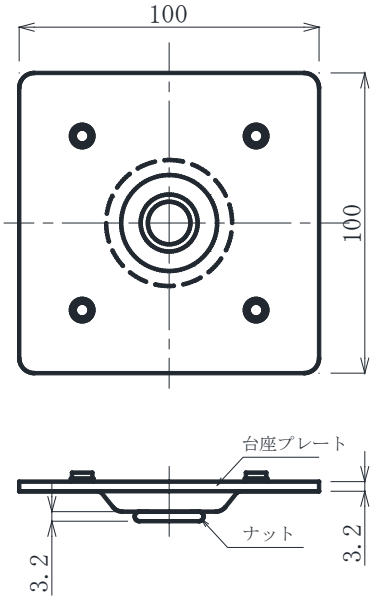
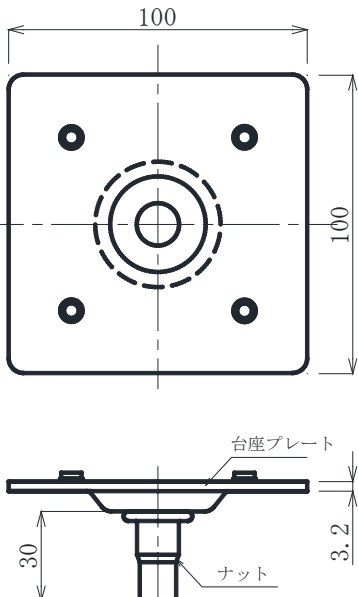
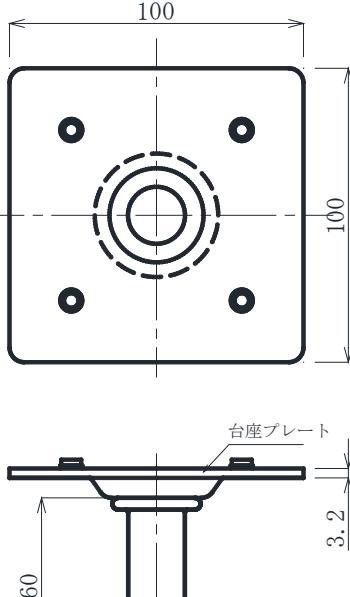
OAP-60・65	OAP-90~190	OAP-210~540
		

2-3.クッションゴムシート

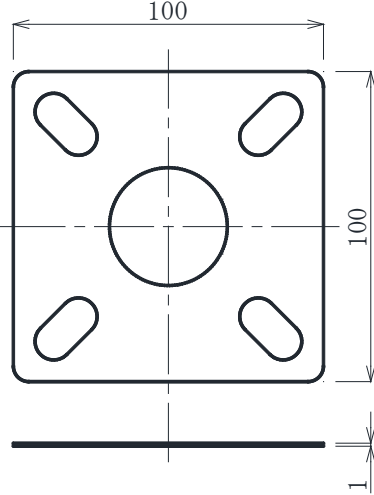
OAP-60~540

## 2-4. 支持ボルト

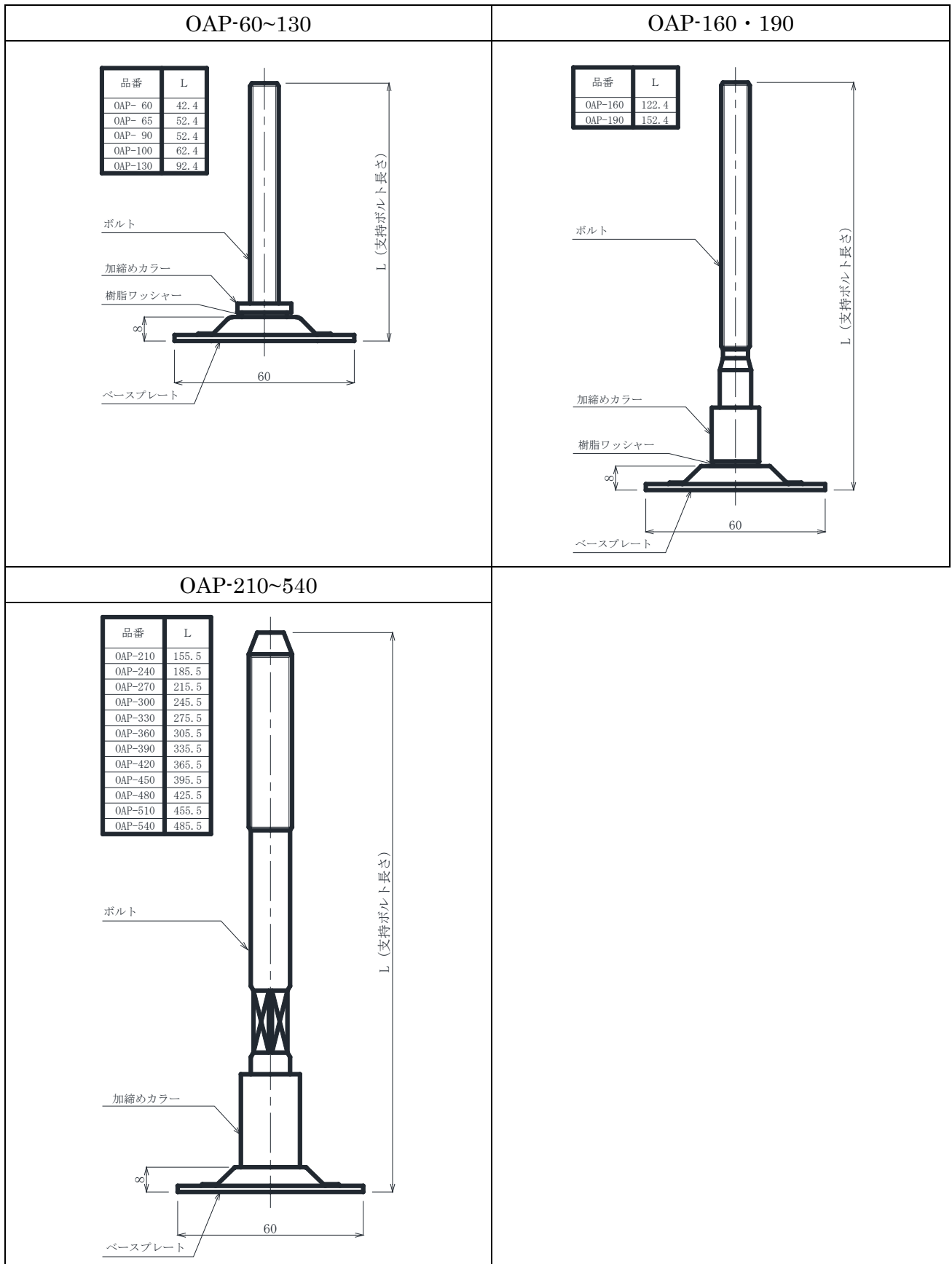

### 3. 適応床高（床パネル天端までの高さ）

品番	適応床高(mm) ボード厚20mm	適応床高(mm) ボード厚30mm
OAP- 60	49 ~ 71	59 ~ 81
OAP- 65	54 ~ 81	64 ~ 91
OAP- 90	76 ~ 108	86 ~ 118
OAP- 100	84 ~ 118	94 ~ 128
OAP- 130	114 ~ 148	124 ~ 158
OAP- 160	144 ~ 178	154 ~ 188
OAP- 190	174 ~ 208	184 ~ 218
OAP- 210	178 ~ 234	188 ~ 244
OAP- 240	208 ~ 264	218 ~ 274
OAP- 270	238 ~ 294	248 ~ 304
OAP- 300	268 ~ 324	278 ~ 334
OAP- 330	298 ~ 354	308 ~ 364
OAP- 360	328 ~ 384	338 ~ 394
OAP- 390	358 ~ 414	368 ~ 424
OAP- 420	388 ~ 444	398 ~ 454
OAP- 450	418 ~ 474	428 ~ 484
OAP- 480	448 ~ 504	458 ~ 514
OAP- 510	478 ~ 534	488 ~ 544
OAP- 540	508 ~ 564	518 ~ 574

## 4. 梱包仕様

### 4-1. 梱包外観

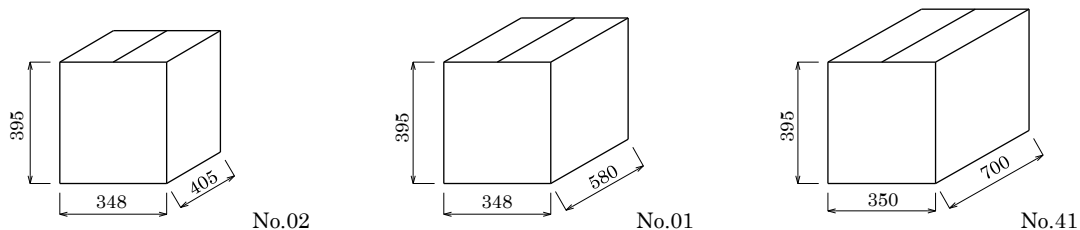

### 4-2. 梱包重量

品番	梱包重量(kg/箱)	入数	梱包箱(mm)
OAP- 60	20.5	50セット	No.02 405×348×395
OAP- 65	20.7		
OAP- 90	17.3	40セット	
OAP- 100	17.5		
OAP- 130	17.9		
OAP- 160	18.8		
OAP- 190	19.4		
OAP- 210	18.0		
OAP- 240	18.6	30セット	
OAP- 270	19.1		
OAP- 300	19.6		
OAP- 330	20.2		
OAP- 360	20.7		
OAP- 390	14.6		
OAP- 420	14.9		
OAP- 450	15.3		
OAP- 480	15.6	No.41 700×350×395	
OAP- 510	16.4		
OAP- 540	16.9		



## 5. 基本床伏せ図

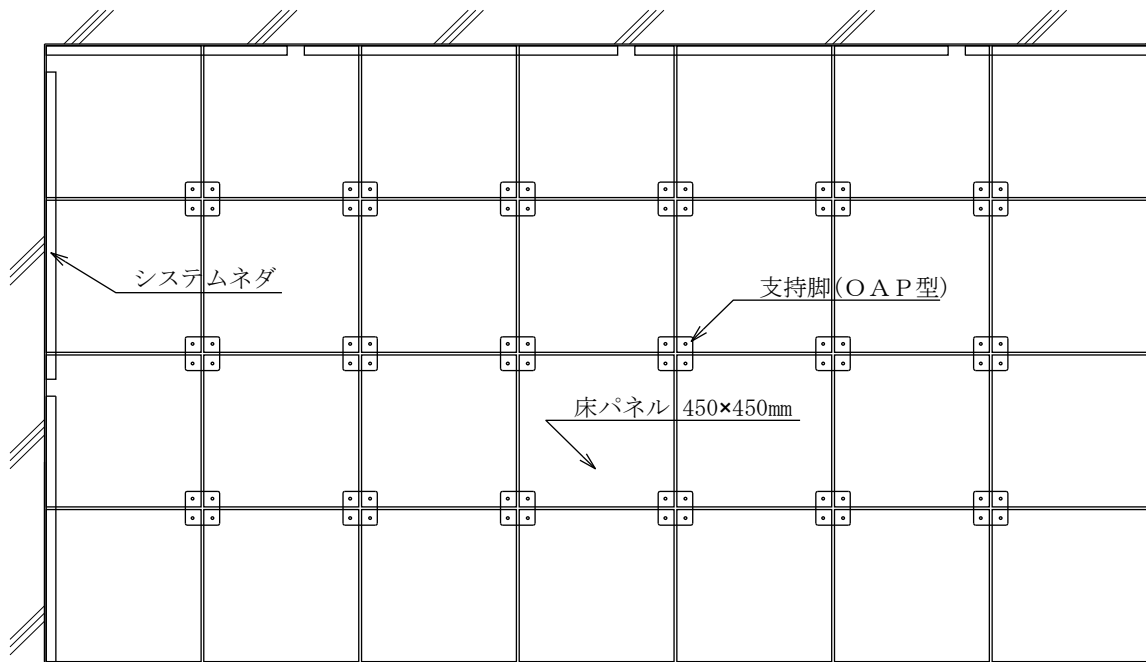

## 6. 基本床構成

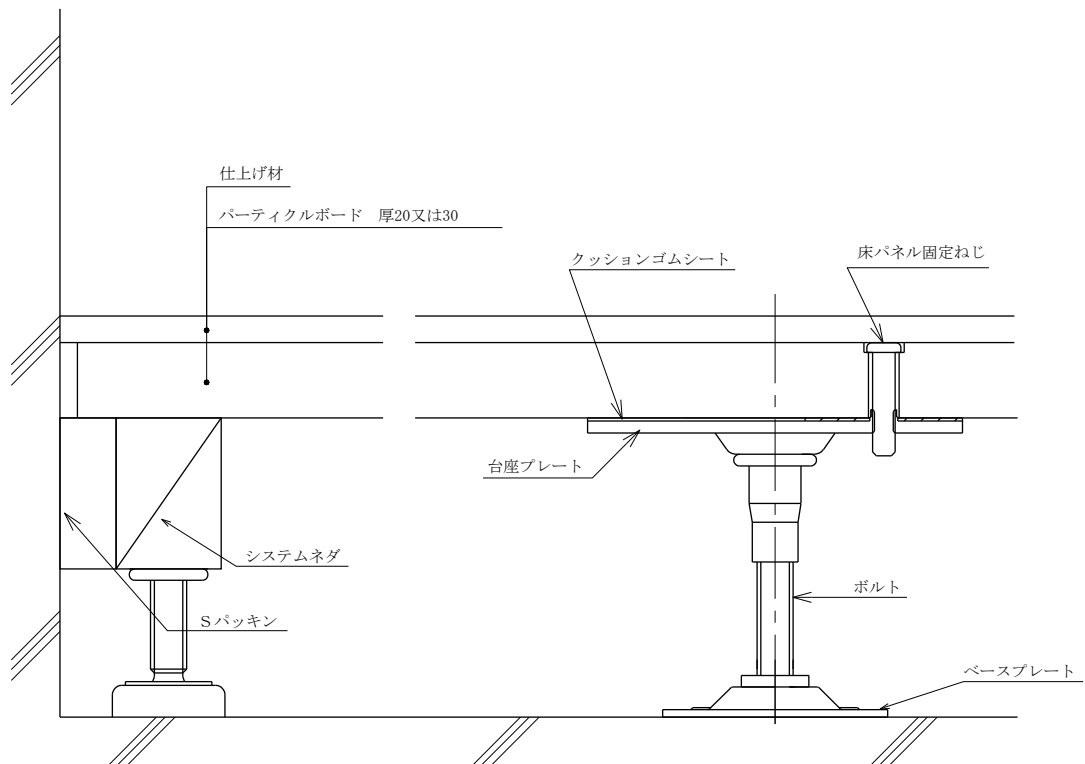

仕様の変更は予告なく変更することがあります。

ST-GJ-217(第3版)2023.5.10